

Guide pour coudre un ourlet roulotté (sur les surjeteuse Brother)

1. Retirer l'**aiguille de gauche**.
L'ourlet roulotté se fait à 3 fils.

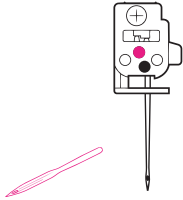

2. Retirer le **doigt mailleur**. Pour cela, ouvrir le boîtier, puis tirer simplement vers le doigt mailleur vers la droite.

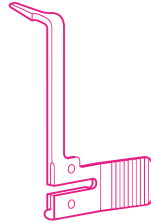

3. Sélectionner le point **5R**. Puis enfilez la surjeteuse de droite à gauche de façon classique.

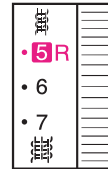

4. Pour les tissus fins, régler les disques de tension : **4/5/7** pour les tissus fins, 5/5/7 pour les tissus moyens de gauche à droite.

Réajuster ensuite la tension à nouveau si besoin en faisant un test sur votre tissu. Vous devez obtenir un joli roulotté. Il se peut que vous deviez baisser les disques de tension.

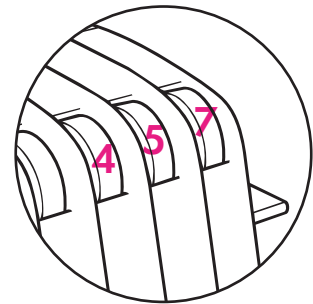
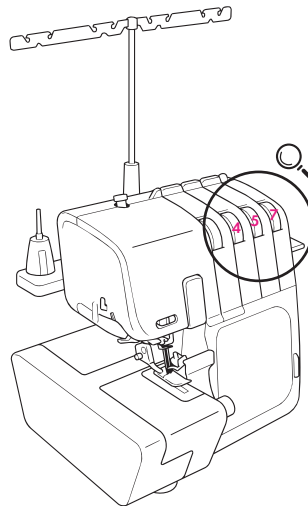

5. Contrôlez la qualité de votre point roulotté.

